

FLAT MOON ECLIPS 650 - EN SURFACE / EN SUSPENSION

Description

Luminaire à LED de forme cylindrique pour montage en surface ou en suspension au plafond. Le capot arrondi est réalisé à partir d'un profilé extrudé en aluminium qui a été courbé pour lui conférer une forme circulaire. L'extrusion a un côté arrondi qui confère au luminaire sa courbe légère typique. Le luminaire à LED est doté de 4 PCB de LED en C qui sont placés sur une plaque porte-LED à peinture poudrée blanche. Les PCB comportent au total 144 LED de moyenne puissance qui sont réparties de manière homogène sur la surface.

L'arrière du capot contient une plaque en acier avec le driver de LED électronique et les bornes de raccordement pour une connexion aisée à l'alimentation.

Un diffuseur en PMMA recouvre l'avant du luminaire, ce qui donne un luminaire très économe en énergie sans pointillé. Une plaque en acier à peinture poudrée recouvre le centre de la face avant. Tous les composants électriques et électroniques à l'arrière du luminaire sont recouverts d'un capot de plafond en métal.

Aucune vis ni aucun fil visible après installation.

Matériaux

- Capot en aluminium recouvert d'un revêtement en poudre blanc ou noir mat à fine texture résistant aux rayures.
- Plaque en acier frontale centrale recouverte d'un revêtement en poudre blanc ou noir mat à fine texture résistant aux rayures.
- Plaque porte-LED en acier recouverte d'un revêtement en poudre blanc à fine texture résistant aux rayures.
- Couvercle arrière en acier (montage au plafond) ou en aluminium (montage en suspension), tous deux recouverts d'un revêtement en poudre blanc ou noir mat à fine texture résistant aux rayures.
- Plaque de driver en acier galvanisé.
- Diffuseur blanc en PMMA.

Caractéristiques techniques

- Dimensions : diamètre 650 mm, hauteur 78 mm
- PCB rond avec LED de moyenne puissance
- Température de couleur : 2700 K, 3000 K ou 4000 K
- IRC 90+
- 3 SDCM
- Flux lumineux : 2625 lm (pour 3000 K, et diffuseur standard)
- Efficacité lumineuse : 60 %
- Consommation électrique du luminaire : 41 W (y compris driver), 64 lm/W
- UGR : 20,6
- Driver de LED intégré : 1-10 V PUSHDIM ou DALI
- Garantie : 5 ans pour LED, 2 ans pour driver
- Tension : 220-230 V / 50-60 Hz
- Classe 1
- Usage intérieur uniquement

Installation

- EN SURFACE : applique en acier ronde (recouverte d'un revêtement en poudre noire à fine texture résistant aux rayures) à monter au plafond avec quatre vis pour panneau d'aggloméré universelles de max. \varnothing 4,5 mm. Après le raccordement électrique, monter le luminaire sur l'applique avec 4 vis Torx (comprises dans le luminaire). Connexion électrique à l'alimentation au moyen d'une borne de raccordement pour 5 conducteurs (0,75 à 2,5 mm²) appropriée pour câblage traversant.
- EN SUSPENSION : capot de luminaire doté de 3 lumières à l'arrière pour kit de suspension triangulaire ou singulier. Connexion du câble d'alimentation du kit de suspension à l'alimentation au moyen d'une borne de raccordement pour 5 conducteurs (0,75 à 2,5 mm²) appropriée pour câblage traversant.

Accessoires

- Plaques de recouvrement : plaques de recouvrement en acier recouvertes d'un revêtement en poudre blanc ou noir mat à fine texture résistant aux rayures pour recouvrir l'arrière du luminaire en cas de montage avec kit de suspension.
- Kit de suspension : disponible en version triangulaire ou singulière. Capot de plafond, câble en acier et câble d'alimentation transparent compris. Disponible en 3 x 0,75 mm² (version non dimmable) ou 5 x 0,75 mm² (version dimmable).

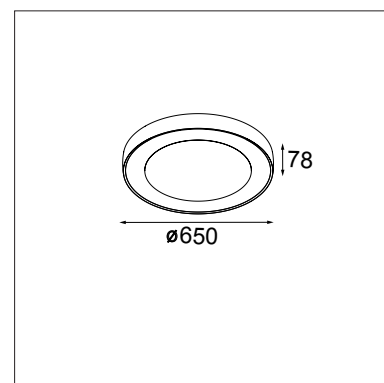

Normes et directives :

- 2006/95/CE - Directive Basse Tension
- 2004/108/CE - Directive CEM
- 2011/65/UE - Directive RoHS
- 2009/125/CE - Directive Éco-conception
- 245/2009/CE + 347/2010/UE - Directive Éco-conception
- 1194/2012/UE - Règlement Éco-conception
- EN 60598-1:2008 +A11:2009 - Luminaires. Prescriptions générales et essais
- EN 62471:2008 - Sécurité photobiologique des lampes et des appareils utilisant des lampes
- EN 62493:2010 - Évaluation d'un équipement d'éclairage relativement à l'exposition humaine aux champs électromagnétiques
- EN 60598-2-1 : Luminaires fixes à usage général
- EN 55015:2006 +A1:2007 +A2:2009 - Limites et méthodes de mesure des perturbations radioélectriques produites par les appareils électriques d'éclairage et les appareils analogues
- EN 61000-3-2:2006 +A1,A2:2009 - Limites pour les émissions de courant harmonique (courant appelé par les appareils inférieur ou égal à 16 A par phase)
- EN 61000-3-3:2013 - Limitation des variations de tension, des fluctuations de tension et du papillotement dans les réseaux publics d'alimentation basse tension, pour les matériels ayant un courant assigné inférieur ou égal 16 A par phase et non soumis à un raccordement conditionnel
- EN 61547:2009 - Exigences concernant l'immunité CEM
- EN 50581:2012 - Documentation technique pour l'évaluation des produits électriques et électroniques par rapport à la restriction des substances dangereuses